

Langlebig

Robust

Wartungsfreundlich

## bSteam bS38 VAC



Vor Inbetriebnahme die Betriebsanleitung und Sicherheitshinweise lesen und beachten!  
Read and follow the operating instructions and safety instructions before start-up!

## Betriebsanleitung / Operating Instructions



## Inhaltsverzeichnis

<b>1. Einführung</b> .....	2
<b>2. Verwendungszweck</b> .....	2
<b>3. Identifikation und technische Daten</b> .....	2
<b>4. Sicherheitsvorrichtungen des Produkts</b> .....	3
<b>5. Sicherheitsvorschriften</b> .....	4
<b>6. Warnung während des Gebrauchs</b> .....	6
<b>7. Bedieneinheit</b> .....	7
<b>8. Wartung</b> .....	13
<b>9. Probleme und Lösungen</b> .....	16
<b>10. Fehlermeldungen im Display</b> .....	17
<b>11. Stilllegung</b> .....	17



# 1. Einführung



Dieses Handbuch ist Bestandteil des Gerätes und enthält alle notwendigen Informationen für den Betrieb und die Wartung. Der Benutzer muss es vor Inbetriebnahme des Gerätes aufmerksam durchlesen.

## Original Anleitung:

Der Text wurde sorgfältig überarbeitet, jedoch sollte jeder eventuelle Druckfehler dem Hersteller mitgeteilt werden. Um das Produkt zu verbessern, behalten wir uns das Recht vor, diese Publikation ohne vorherige Ankündigung zu ändern und zu aktualisieren.

Jede Vervielfältigung dieser Bedienungsanleitung, auch wenn nur teilweise, ist ohne Genehmigung des Herstellers verboten.

# 2. Verwendungszweck

## Professioneller Dampfreiniger:

Die für dieses Gerät vorgesehenen Funktionen sind ausschließlich die Reinigung von Böden und waschbaren Oberflächen, die mit Dampf kompatibel sind, einschließlich Textilien; (darf nicht für elektrisierte Teile verwendet werden).

Jede darüber hinausgehende Verwendung ist nicht bestimmungsgemäß und ist als gefährlich zu betrachten.

# 3. Identifikation und technische Daten

Modell		bS38 VAC
Leistungsaufnahme	[Ph-V-Hz]	1 – 230 – 50
Max. aufgenommene Leistung	[kW]	3.5
Vakuumleistung	[kW]	1.4
Betriebsdruck	[bar]	8
Dampfdurchsatz	[g/min]	0 – 100
Maximale Dampftemperatur	[°C]	185
Kesselvolumen	[lt]	3.2
Aufheizzeit	[min]	~ 6
Wassertank	[lt]	5
Chemikalienbehälter		5
Abmessungen (LxBxH)	[cm]	75 x 48 x 104
Gewicht	[kg]	32







## 4. Sicherheitsvorrichtungen des Produkts

Zwei Thermostate: ein Keramik-Thermostat zur manuellen Wiederherstellung“ frontal zum Kessel, ein Kapillar-Thermostat mit Sensorkugel in der Röhre zwischen den Widerständen eingefügt. Es greift bei Anomalie oder überhöhter Temperatur.

Sicherheitsventil, (ermöglicht das Austreten des überschüssigen Dampfes bei anomalem Zustand der Maschine unter Druck). Wenn es anfängt zu arbeiten, schalten Sie die Maschine aus und bringen Sie sie zu einem Wartungszentrum für eine Überprüfung.

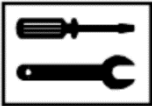
Niederspannung im Griff (Sicherheitsspannung zum Anschluss an die Innenseite des Schlauchs).

### Verwendete Symbole:

Symbol	Hinweis
	<b>ALLGEMEINE GEFAHR:</b> Beim Erscheinen dieses Symbols wird darauf hingewiesen, dass man aufmerksam die beschriebenen Funktionen oder Hinweise beachten soll.
	<b>WARTUNG:</b> Details zu Betrieb und Wartung
	<b>DAMPF:</b> Vorsicht heißer Dampfstrahl
	<b>HEISSE OBERFLÄCHEN:</b> Vorsicht Verbrennungsgefahr
	<b>STILLEGUNG:</b> Regeln, die am Ende der Produktlebensdauer eingehalten werden müssen.
	<b>RICHTEN SIE DEN STRAHL NICHT:</b> unter Druck auf Personen, Tiere, Elektrogeräte und auch nicht auf die Maschine selbst



## 5. Sicherheitsvorschriften

- Der Stromanschluss muss von einem qualifizierten Elektriker vorgenommen werden und IEC 60364-1 entsprechen. Es empfiehlt sich, dass die Stromversorgung dieser Maschine einen Fehlerstromschutzschalter enthält, der die Stromversorgung unterbricht, wenn der Erdableitstrom 30 Sekunden lang 30 mA überschreitet, oder mit einer Vorrichtung ausgestattet sein, die den Erdungsschaltkreis überprüft.
- **WARNUNG** Kinder oder unqualifizierte Personen dürfen die Maschinen nicht benutzen.
- Die Maschine ist nicht zur Verwendung durch Personen mit eingeschränkten körperlichen, sensorischen oder geistigen Fähigkeiten oder fehlender Erfahrung bzw. unzureichendem Wissen bestimmt, es sei denn, diese werden dabei von einer verantwortlichen Person beaufsichtigt oder wurden in den sicheren Gebrauch und die Gefahren der Maschine eingewiesen.
- Kinder dürfen nicht mit dem Gerät spielen.
- Das Netzkabel des Gerätes muss nach dem Gebrauch, und bevor der Benutzer Wartungsarbeiten am Gerät vornimmt, aus der Steckdose gezogen werden.
- Die Reinigung und Wartung, die vom Benutzer durchgeführt werden soll, darf nicht von Kindern ohne Aufsicht durchgeführt werden.
- Die Flüssigkeit oder der Dampf darf nicht auf Geräte gerichtet werden, die elektrische Bauteile enthalten, wie beispielsweise das Innere von Öfen.
- Nicht in Schwimmbädern verwenden, wenn sie voll Wasser sind.
- Lassen Sie das Gerät nicht unbeaufsichtigt, wenn es an die Stromversorgung angeschlossen ist.
- Verwenden Sie das Gerät nicht, wenn es heruntergefallen ist, sichtbar beschädigt wurde oder wenn es Leckagen aufweist.
- Halten Sie die Maschine außerhalb der Reichweite von Kindern wenn sie verwendet wird oder abkühlt.



- Wenn das Netzkabel beschädigt ist, muss es vom Hersteller, seinem Kundendienst oder einer ähnlich qualifizierten Person ersetzt werden, um Gefahren zu vermeiden.



- Benutzen Sie das Gerät nicht, wenn das Netzkabel oder wichtige Teile der Maschine beschädigt sind, z.B. die Sicherheitseinrichtungen, die unter Druck stehenden Rohre, der Pistolenhebel.
- Wenn Sie ein Verlängerungskabel verwenden, müssen Stecker und Steckdose wasserdicht sein.
- Ungeeignete Verlängerungskabel können gefährlich sein.
- Das Gerät nicht sprühen oder mit Druckstrahl waschen.
- Düsenstrahlen können gefährlich sein, wenn sie unsachgemäß verwendet werden. Der Strahl darf nicht unter Druck auf Personen, Elektrogeräte oder die Maschine selbst gerichtet werden.
- **WARNUNG** Explosionsgefahr. Sprühen Sie keine brennbaren Flüssigkeiten.
- **WARNUNG** Schläuche, Fittings und Anschlüsse sind wichtig für die Sicherheit der Maschine. Verwenden Sie nur Schläuche, Zubehör und Kupplungen, die vom Hersteller empfohlen werden.
- **WARNUNG** Um die Sicherheit der Maschine zu gewährleisten, verwenden Sie ausschließlich vom Hersteller gelieferte oder zugelassene Original-Ersatzteile.
- **WARNUNG** Das Gerät muss von der Stromversorgung getrennt werden, indem der Stecker während der Reinigung, Wartung und beim Austausch von Teilen oder bei der Umwandlung des Gerätes in eine andere Funktion aus der Steckdose gezogen wird.
- Das Gerät muss bei normalem Gebrauch immer flach auf den Boden gestellt werden, damit es nicht umkippen kann.
- **WARNUNG** Der Kessel dieser Maschine ist so ausgelegt, dass er, wie in der Anleitung beschrieben, mit Wasser verwendet wird; die Verwendung anderer Reinigungsmittel oder anderer Chemikalien kann die Sicherheit der Maschine gefährden.
- Der Dampferzeuger darf nicht in korrosiven oder explosionsfähigen Atmosphären verwendet werden (Gas, Dämpfe oder brennbare Nebel und/oder brennbare Stäube).
- Das Gerät zum Reinigen nicht in Wasser tauchen.





## 6. Warnung während des Gebrauchs

### Während des Gebrauchs sollten immer folgende Mindestanweisungen beachtet werden:

- Es ist ratsam, Handschuhe als Schutzmittel zu tragen, um Verbrennungen während des Gebrauchs zu vermeiden.
  - Achten Sie darauf, die Düsen nicht zu berühren, sie werden während dem Dampfaustritt heiß.
  - Achten Sie auf den Kontakt mit den Außenflächen der Maschine während des Gebrauchs, sie können überhitzen.
  - Der Dampferzeuger ist mit einer Schutzkappe ausgestattet, deren Zweck es ist, den Druck im Tank zu regeln, wenn er zu hoch ist.
  - Bei Schaum oder Flüssigkeitsaustritt von unten, sofort abschalten!
  - Das Gerät muss vor Wartungsarbeiten vom Stromnetz getrennt werden.
  - Benutzen Sie das Gerät niemals, ohne Schuhe zu tragen.
  - Benutzen Sie das Gerät oder berühren Sie den Stecker nicht mit nassen Händen.
  - Verwenden Sie das Gerät nicht, wenn Menschen in Ihrer Nähe sind, es sei denn, sie tragen Schutzkleidung.
  - Richten Sie den Strahl nicht auf sich selbst oder andere Personen, um Kleidung oder Schuhwerk zu reinigen.
  - Öffnen Sie die Einfüllöffnung nicht während des Gebrauchs.
  - Ausrüstung nicht besprühen oder mit Druckstrahl waschen.
  - Benutzen Sie das Gerät nicht im Freien bei Regen oder unter extremen Temperaturen unter der Sonne.
  - Decken Sie die Maschine nicht mit einem Tuch o.Ä. während des Gebrauchs ab oder solange sie noch heiß ist; lassen Sie sie abkühlen.
  - Bevor Wartungsarbeiten durchgeführt werden, warten Sie, bis die Maschine abgekühlt ist.
  - Das Netzkabel muss vor Gebrauch der Maschine abgerollt werden.
  - **WARNUNG:** Trennen Sie das Gerät von der Stromquelle, indem Sie es abziehen, wenn Sie das Gerät unbeaufsichtigt lassen.
- ▶ Nicht am Dampfrohr oder Kabel ziehen, es könnte beschädigt werden!
- ▶ Eine ungeeignete Verlängerung des Kabels kann auch gefährlich sein.



## 7. Bedieneinheit

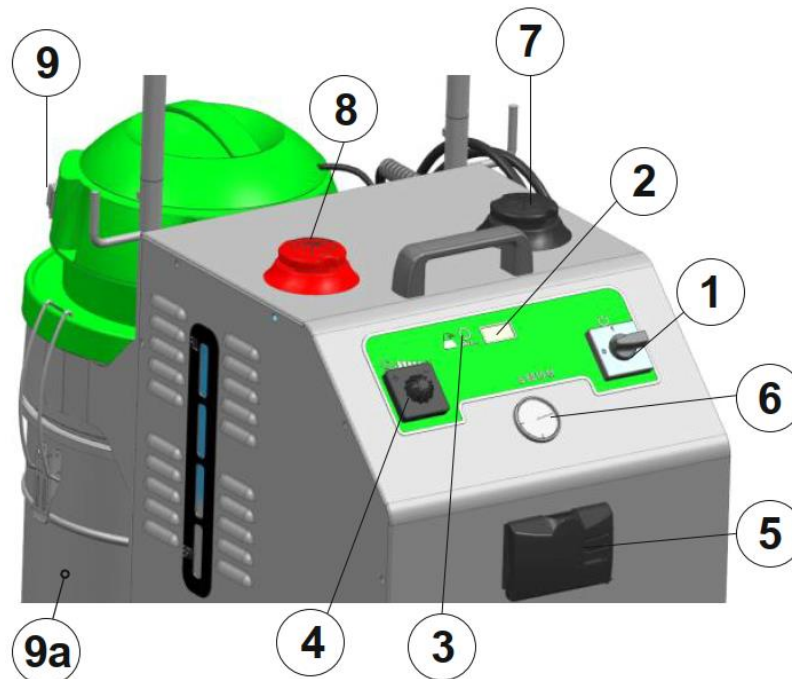

1. Hauptschalter
2. Anzeige
3. Waschmittelschalter
4. Dampfeinstellknopf
5. Verbindungsblock für Schlauch
6. Druckanzeige
7. Wasser – Einfüllkappe
8. Waschmittel Tankdeckel
9. Vakuumschalter
- 9a. Schmutzwasserbehälter

### **Vorbereitung und Einsatz:**

Öffnen Sie die Kappe (7) und füllen Sie den Tank mit Wasser

**Hinweis:** Wenn das verfügbare Wasser „sehr hart“ (> 11°dH) sein sollte, empfiehlt sich die Verwendung von 50% demineralisiertem Wasser oder destilliertem Wasser, (um übermäßige Kalksteinformationen zu vermeiden und ausreichend leitfähig zu sein)





**ACHTUNG:** Geben Sie keine Reinigungsmittel, Anti-Kalk-Lösungen oder ätherische Öle in den Wassertankkessel (7), da dies zu irreparablen Schäden am Kessel und den Kreisläufen führen kann.

- Füllen Sie den Reinigungsmittelbehälter (8) mit einem schaumfreien Reinigungsmittel ein.
- Hacken Sie den Schmutzwasserbehälter (9a) ein.
- Führen Sie den Stecker in eine Steckdose mit Stromverbindungsleitung ein, die den Regeln des Landes entspricht und mit einem effizienten Schalter und Erdterminal ausgestattet ist.

### **Einsatz:**

Schalten Sie den Hauptschalter ein (1). Die Pumpe lädt den Kessel auf, bevor sie zu heizen beginnt.

Das Display (2) schaltet sich ein und zeigt für einige Sekunden den Revisionsindex der Leiterplatte, den Liter Wasserverbrauch, verbrauchten Liter Wasser an und fährt mit dem Temperatur- und Druckstatus (HEAT) der Maschine, wenn die Maschine bereit ist, wird "176" angezeigt. (normalerweise braucht die Maschine etwa 6 Minuten, um bereit zu sein).

Wählen Sie das am besten geeignete Zubehör für die gewünschte Anwendung und verbinden Sie es mit dem Multifunktionsgriff (14), indem Sie mit dem Multifunktionsgriff (14) durch die Verlängerungsrohre, dann den Schlauchanschluss in den Block (5) eindrücken, bis Sie ein Klicken hören.

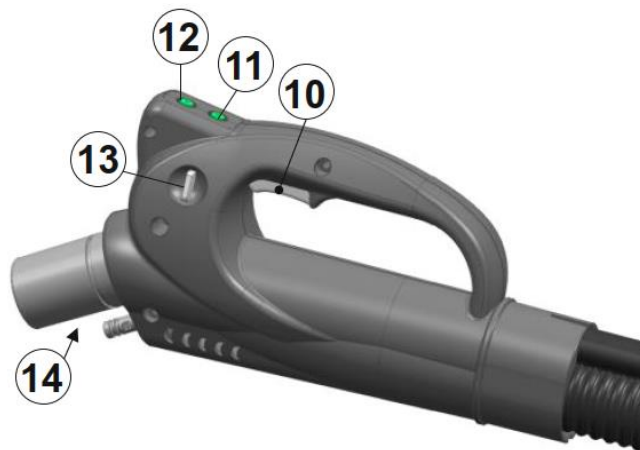

- 10. Dampfförderhebel
- 11. Vakuumschalter
- 12. Reinigungsmittelschalter
- 13. Dampfhebel (10) Sperrknopf
- 14. Rohre / Zubehör Befestigung



Um Dampf mit dem Griff am Schlauch auszulassen, sobald die Maschine einsatzbereit ist, drücken Sie den Hebel (10). Verwenden Sie nun die Bürste oder das Zubehör für die zu reinigenden Flächen.

**Achtung:** Es wird empfohlen, den ersten Dampfaustritt nach dem Erhitzen etwa 1 Minute lang über einem Behälter durchzuführen, um jegliches Kondenswasser aufzufangen, das in den anfänglich kalten Kanälen erzeugt wurde.

**Achtung:** wenn Sie an empfindlichen Flächen oder Gegenständen arbeiten, halten Sie den Dampfstrahl in einem ausreichenden Abstand von mindestens 20-40cm.

### **Waschmittelgebrauch:**

Wenn Sie Reinigungsmittel verwenden müssen, prüfen und füllen Sie den Tank (8), schalten Sie die Funktion ein, indem Sie die Taste (3) auf der Frontplatte drücken (CHEM), halten Sie sie gedrückt, um die Intensität zu regulieren. Drücken Sie nun den Knopf (12) am Griff, um mit dem Ablassen von Reinigungsmittel auf die zu reinigende Oberfläche zu beginnen. Um es zu stoppen, drücken Sie erneut die Taste (3) (Chem. off).

### **Vakuum Verwendung:**

Vor dem Saugen den Schmutzwasserbehälter (9a) abnehmen und prüfen, ob der Filter eingesetzt ist. Kontrollieren Sie, ob der Schalter (9) eingeschaltet ist. Drücken Sie nun die Taste (11) und Sie können Schmutz und Flüssigkeit absaugen (In der Anzeige erscheint "MAH" um die Aktivierung der maximalen Saugleistung anzuzeigen). Wenn der Schmutzwasserbehälter (9a) mit schmutzigem Wasser gefüllt ist, ändert sich das Vakuumgeräusch und stoppt dann; Stoppen Sie die Maschine sofort und leeren Sie den Schmutzwasserbehälter. Wenn Staubsaugen durchgeführt wird, ist es ratsam, den Filter regelmäßig zu reinigen und den Eimer zu trocknen oder ihn offen stehen zu lassen, damit er trocknen kann.

### **Regelung des Dampfaustritts:**

Über den Einstellknopf (4) an der Frontseite des Gerätes können Sie den Dampfaustritt nach und nach anpassen.

### **End of water:**

Die akustische und visuelle Meldung der Anzeige (2) zeigt mit „-H2O“ an, dass im Tank kein Wasser mehr vorhanden ist. Die Maschine stoppt daher den Dampfaustritt.

### **Wassereinspeisung:**

Gehen Sie wie beschrieben vor:

Öffnen Sie die Kappe (7) und füllen Sie den Tank mit Wasser (Überprüfen Sie den Wasserstand auf dem seitlichen Etikett).

Schließen Sie die Kappe.

Drücken Sie den Hebelknopf (6) des Schlauchgriffes, um die Arbeit wieder aufzunehmen. Bitte warten Sie ein paar Sekunden und nehmen Sie den Dampfreinigungsvorgang wieder auf.



## Zubehör und Gebrauch:

Flexibler Schlauch und Griff:



Um das Zubehör anzuschließen, Dampf und um Oberflächen zu saugen, ist es notwendig, verwenden. Das Produkt ist entworfen, um maximale praktische Anwendbarkeit zu gewährleisten.

Verlängerungsrohre:



Die Verlängerungsrohre müssen an den flexiblen Schlauch angeschlossen werden. Die Verlängerungsrohre können paarweise oder einzeln verwendet werden.

Dampf und Vakuum Transparent Düse:



Düse wird direkt an den flexiblen Schlauch oder an die Verlängerungsrohre angeschlossen. Es kann nur mit Dampf oder mit Dampf, Reinigungsmittel und Vakuum verwendet werden. Geeignet für harte und weiche Oberflächen (wie Sofas, Teppiche usw.)

Fensterwischer:



Dieses Zubehör kann direkt auf den Schlauch aufgebracht werden. Es ist ideal für die von Glas, Fliesen, Fenstern und anderen flachen Oberflächen.

Mit der unteren Gummibürste können Sie reinigen und mit der Oberseite können Sie den Wasserfilm entfernen.

**WARNUNG!** Beim Reinigen von kaltem Glas (im Winter), den Dampf aus einer Entfernung von mindestens 50 cm auftragen.



### Rechteckige Bürste:



Dieses Zubehörteil muss an den Schlauch oder das Verlängerungsrohr angeschlossen werden. Diese Bürste ist ideal für große Flächen und Böden.

Es ist mit einem Rahmen für Capets und einem von der Flüssigkeitsabsaugung ausgestattet. Die Bürste hat auf der Oberseite zwei Zangen für ein Tuch; es kann mit oder ohne Tuch verwendet werden. Das Tuch bietet ein großes Absorptionsvermögen und eine hervorragende Reinigungskraft und soll die Kraft des Wasserdampfes abschwächen, der bei der Behandlung von sehr empfindlichen Oberflächen wie Holz - Laminat - Parkett - behandeltes Cotto ausströmt.

### Saugdüse:



Dieses Zubehör muss direkt auf das flexible angewendet werden. Geeignet für die Reinigung mit Vakuum auf Glas oder anderen Oberflächen, die mit dem Fensterwischer nicht erreichbar sind.

### Dampflanze:



Dieses Zubehör kann direkt auf den Schlauch aufgebracht werden. Geeignet für einen starken Dampfstrahl am Düsenaustritt. Für ein perfektes Ergebnis kann es zusammen mit der Saugdüse verwendet werden, so dass Sie die gereinigte Oberfläche mit Vakuum trocknen können. Achten Sie beim Reinigen von empfindlichen Oberflächen darauf, dass Sie

beim Starten der Dampfabgabe einen Mindestabstand von 20-40cm beibehalten und diesen dann je nach dem gewünschten Ergebnis und der behandelten Oberfläche verkürzen.



#### Gebogene Saugdüse:



Dieses Zubehör muss an den flexiblen Schlauch angeschlossen werden. Es wird verwendet, um kleine oder schwer zu erreichende Oberflächen zu saugen.

#### Tank- Saug Zubehör:



Zubehör, das an den flexiblen Schlauch angeschlossen wird, um die Tanks zu saugen und zu reinigen.

#### Bürsten:



Diese Bürsten sind mit der DAMPFLANZE zu verwenden. Sie werden zur Entfernung von hartnäckigem Schmutz und zur tiefgehenden Reinigung verwendet, selbst in Ecken oder kleinen Räumen. Wählen Sie die Nylon- oder Messing-Variante gemäß der zu behandelnden Oberfläche.

#### Mikrofasertuch:



Tuch zum Gebrauch mit der rechteckigen Bürste zum Reinigen von empfindlichen Oberflächen wie Fußböden Holz, Möbel, etc. Es bietet eine große Aufnahmefähigkeit, reduziert die Kraft des zugeführten Dampfes und reduziert die Reibung der Bürste während der Behandlung.



## 8. Wartung

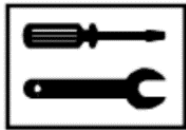

Ziehen Sie vor dem Reinigen oder vor Arbeiten am Gerät immer den Stecker aus der Steckdose. Der Endbenutzer darf die Maschine nicht öffnen oder demontieren.

Für die Sicherheit des Bedieners und für eine stets perfekte Leistung empfehlen wir folgende Kontrollen und Wartung:

### **Nach jedem Gebrauch:**

Für eine korrekte Reinigung ist es ratsam, die Maschine und ihr Zubehör mit einem sauberen, leicht mit Wasser angefeuchtetem Tuch zu reinigen. Verwenden Sie weder Alkohol noch andere Lösungsmittel, damit können Kunststoffteile und Komponenten beschädigt werden.

Zur Aufrechterhaltung der Effizienz und einfachen Kopplung des Zubehörs überprüfen Sie die O-Ring (Dampfdichtungen) und schmieren Sie sie eventuell mit etwas Silikonfett.

VAKUUMFUNKTION: Wenn Sie mit dem Vakuum fertig sind, ist es ratsam, etwas Wasser abzusaugen, um die Leitungen und den Filter zu reinigen. Trocknen Sie den Schmutzwasserbehälter anschließend ab oder schließen Sie ihn nicht vollständig, damit er sich selbst trocknet.

### **Regelmäßig:**

Überprüfen Sie regelmäßig, dass das Netzkabel keine Anzeichen von Verschleiß oder Alterung aufweist. Wenn es beschädigt ist, ist es unbedingt erforderlich, dass es durch Fachpersonal ersetzt wird, bevor das Gerät wieder in Betrieb genommen werden kann.

### **Kesselreinigung:**

Lassen Sie den Kessel einmal im Jahr in unseren autorisierten Zentren reinigen.

### **Ausspülen:**

Mindestens alle 50 Betriebsstunden oder 2 Monate empfohlen.

#### a) Entleerung:

Die Maschine muss kalt sein, oder auf jeden Fall keinen Dampfdruck mehr haben, und der Netzstecker muss herausgezogen sein. Mit Hilfe eines Schraubenschlüssels CH 21 die Kappe (15) abschrauben, die sich unter dem Gerät befindet (siehe Bild). Schütteln Sie leicht die Maschine, um das Wasser und den vollständig gelösten Kalkstein heraus zu lassen. Wenn der Kessel leer ist, reinigen und schließen Sie vorsichtig die Kappe und ziehen Sie sie mit dem Schraubenschlüssel fest.



## b) Befüllen:

Füllen Sie den Wassertank (7), schalten Sie das Gerät ein und lassen Sie es wieder starten; warten Sie, bis der Kessel wieder aufgeladen ist.

**(Vorsicht:** Es kann sein, dass während des ersten Ladezyklus die Leuchte "Kein Wasser mehr" aktiviert wird und Sie die Maschine ausschalten/neu starten müssen, um die Beladung zu vervollständigen)

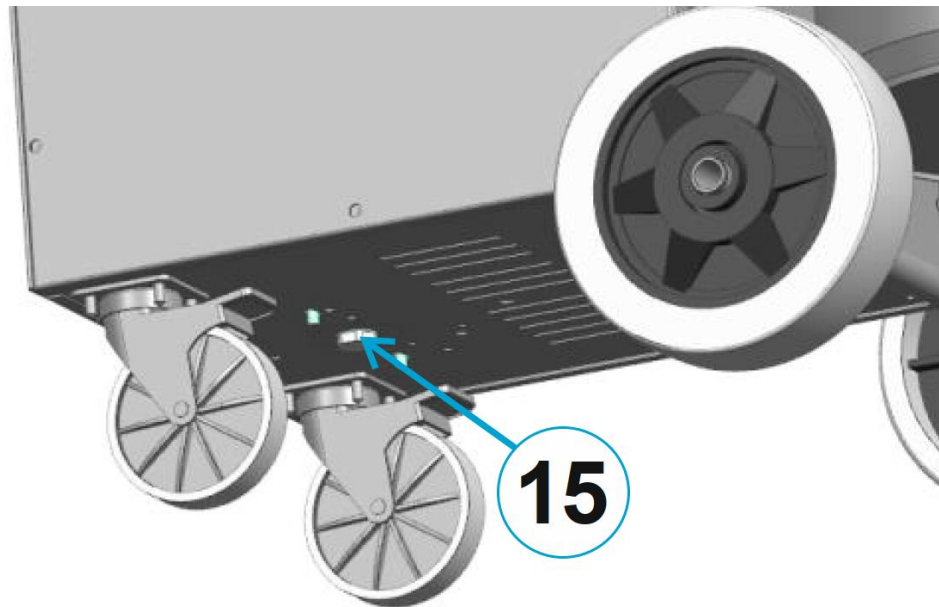
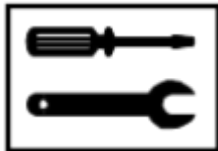

## Reinigung des Boilers:

Die Kesselreinigung wird mindestens alle 200 Betriebsstunden oder 6 Monate empfohlen.

- 1- Saugen des Wassertanks (7): Kontrollieren Sie, ob der Wasserstand im Tank (7) mindestens auf halber Höhe ist, schütteln/bewegen Sie die Maschine, um das Wasser und eventuelle Ablagerungen zu schütteln. Den Schlauch an den Anschlussblock (5) der Maschine anschließen und das Zubehör "Tank-Saug Zubehör" in den Griff einhaken, das Zubehörrohr in den Tank (7) einführen und das darin befindliche Wasser vollständig absaugen. (*Betrieb auch im Tank möglich (8)*).
- 2- Die Maschine muss kalt oder definitiv vom Dampfdruck abgelassen und der Stecker abgezogen sein. Den Inhalt des Kessels ablassen und dabei genau dem folgen, was im vorherigen Punkt "ENTLEERUNG" beschrieben wurde. Bereiten Sie 2 Liter Wasser und Essig vor, in Anteilen von ca. 60% Essig 40% Wasser. Legen Sie die vorbereitete Flüssigkeit in den Nachfüllbehälter der Maschine (7).



- 3- Schalten Sie die Maschine ein und warten Sie, bis die Pumpe den Kessel gefüllt hat. (Es kann sein, dass während des ersten Ladezyklus das Licht "Ende des Wassers" aufleuchtet und Sie die Maschine herunterfahren/neu starten müssen, um die Ladung zu beenden). Bei voller Ladung startet das Gerät den Heizzyklus (Heat): warten Sie nicht auf die Heizung, sondern schalten Sie sofort den Hauptschalter aus, ziehen Sie den Netzstecker und lassen Sie die Maschine 6-7 Stunden ruhen. (**Achtung:** nicht innerhalb der Lösung über den angegebenen Zeitraum hinweg zulassen).
- 4- Bei kaltem Gerät und abgeschraubtem Stecker gut schütteln und dann die Kappe unter dem Kessel (15) öffnen, jetzt den gesamten in der Lösung gelösten Kalkstein gut leeren. Reinigen und schließen Sie die Ablassschraube vorsichtig.
- 5- Füllen Sie den Tank (7) mit sauberem Wasser. Schalten Sie das Gerät ein und warten Sie, bis der Boiler wieder aufgeladen ist und befolgen Sie die Anweisungen unter " EINSATZ ". Warten Sie auf den Ladevorgang und die Heizung. Jetzt riecht die Dampfzufuhr für etwa 10 Minuten nach Zitrone, die durch die durchgeführte Wäsche gegeben wird.



- ▶ Nach den Reinigungsvorgängen des Kessels ist es ratsam zu prüfen, ob die Kappen unter dem Gerät lecken. In diesem Fall überprüfen Sie deren Verschluss mit einem Schraubenschlüssel oder ersetzen Sie die Dichtung, nachdem die Maschine abgekühlt ist.





## 9. Probleme und Lösungen

Fehler	Lösung
Dampf leckt aus dem Zubehör	Dies liegt an Verschleiß oder Beschädigung von O-Ringen. Ersetzen Sie sie und achten Sie darauf, sie nicht zu beschädigen, und setzen Sie sie vorsichtig ein.
Dampf-Dichtkappe ist schwer in den Auslass der Maschine einzusetzen	Üben Sie beim Einsetzen keine Kraft aus und tragen Sie stattdessen etwas Silikonschmierstoff auf die O-Ringe und in das Verbindungsstück auf.
Der Kessel braucht mehr Zeit zum Aufheizen.	Den Kessel wie beschrieben reinigen. Ggfs. die Absorption mit der in der technischen Datenprüfung angegebenen Leistung durchführen.
Der Druck fällt bei Verwendung von Dampf schnell ab	Das ist aufgrund des Kalksteins, reinigen Sie den Kessel wie beschrieben.
Eingriff des Leistungsschalters während des Gebrauchs. (Wahrscheinliche Dispersion vom Widerstand oder vom elektrischen Ventil auf Masse)	(qualifiziertes Personal) Vergewissern Sie sich, dass das Netzkabel nicht sichtbar beschädigt ist. Versuchen Sie, den Stecker in eine andere Steckdose einzustecken. Vergewissern Sie sich, dass es keine Verschüttungen oder kein Austreten von Wasser aus der Maschine gibt. In diesem Fall muss sie in einem qualifizierten Händler überprüft werden.
Vakuum funktioniert nicht (Motor startet nicht). (wahrscheinlicher Eingriff mit Unterbrechung der Sicherung zum Schutz der Steckdose, für übermäßige Absorption oder Ausfall des Motors)	(qualifiziertes Personal) Nach dem Überprüfen der Stromunterbrechung in der Vakuum Ansaugung bei aktivierter Vakuumregelung den Netzstecker ziehen, die Maschine öffnen und die Sicherung (8A 250V zeitgesteuert) ersetzen. Bevor Sie es wieder anschließen, prüfen Sie, ob der Motor nicht kurzgeschlossen ist oder elektrische Probleme hat.
Dampf tritt aus dem Auslassventil im Boden der Maschine aus.	(qualifiziertes Personal) Überprüfen Sie den korrekten Arbeitsdruck des Kessels, überprüfen Sie die Funktion der Füllstandsonde und ersetzen Sie das Sicherheitsventil durch ein originales Ersatzteil mit identischen Eigenschaften.



## 10. Fehlermeldungen im Display

Fehler	Anzeige Display	Lösung
Wasser im Kessel	H2o	Füllstand im Kessel über 60 Sekunden
serielle Kommunikation	- nln	keine Kommunikation zwischen dem Display - Grundplatte
Heizung	ErC	der Druck wird in 15 Minuten nicht erreicht
Kesselladung	EH2o	Steuerzeit der ersten Ladung, über 100 Sekunden

## 11. Stilllegung

### Entsorgung und Recycling

Entsorgen Sie die Komponenten des Gerätes auf umweltfreundliche Weise. Für weitere Informationen über die ordnungsgemäße Entsorgung der Haushaltsgeräte können Inhaber den zuständigen öffentlichen Dienst oder Wiederverkäufer kontaktieren.



Das Symbol der gekreuzten Mülltonne auf dem Gerät oder seiner Verpackung zeigt an, dass das Produkt am Ende seiner Lebensdauer das Produkt getrennt von anderen Abfällen gesammelt werden muss. Dieses Produkt entspricht der EU Richtlinie 2011/65/UE - 2014/68/UE (PED). Im Sinne der EU-Richtlinie 2012/19/EU im Bereich elektrischer und elektronischer Geräte, dürfen Sie das Gerät nicht über den normalen Hausmüll entsorgen, sondern geben Sie es bei einem Zentrum für differenzierten Sammelstelle ab. Der Benutzer muss das Gerät zu einem geeigneten Zentrum für elektronische und elektrotechnische Waren oder beim Kauf eines neuen gleichwertigen Geräts an den Verkäufer zurückgeben. Für eine sachgerechte Wiederverwertung, Behandlung und umweltgerechte Entsorgung des Gerätes helfen Sie, mögliche negative Auswirkungen auf die Umwelt und auf die Gesundheit zu vermeiden und erleichtert das Recycling der Materialien, aus denen das Gerät besteht. Die missbräuchliche Entsorgung des Produkts durch den Benutzer durch den Benutzer zieht Sanktionen gemäß den geltenden Gesetzgebung. Für weitere Informationen über die Recyclingverfahren wenden Sie sich bitte an die zuständigen örtlichen Behörden.



## Table of Contents

<b>1. Introduction</b> .....	2
<b>2. Purpose</b> .....	2
<b>3. Identification and technical data</b> .....	2
<b>4. Safety devices of the product</b> .....	3
<b>5. Safety regulations</b> .....	4
<b>6. Warning during use</b> .....	6
<b>7. Operating unit</b> .....	7
<b>8. Maintenance</b> .....	13
<b>1. Problems and solutions</b> .....	16
<b>1. Error messages in the display</b> .....	17
<b>2. Shutdown</b> .....	17



# 1. Introduction



This manual is an integral part of the device and contains all necessary information for operation and maintenance. The user must read it carefully before commissioning the device. read it carefully.

## Original instructions:

The text has been carefully revised, but any typographical errors should be brought to the attention of the manufacturer. In order to improve the product, we reserve the right to modify and update this publication without prior notice.

Any reproduction of this manual, even partial, is prohibited without the manufacturer's permission.

# 2. Purpose

## Professional steam cleaner:

The functions intended for this appliance are exclusively the cleaning of floors and washable surfaces compatible with steam, including textiles; (must not be used for electrified parts). Any use beyond this is not as intended and must be considered dangerous.

# 3. Identification and technical data





Model		bs38 VAC
Power supply	[Ph-V-Hz]	1 – 230 – 50
Max absorbed power	[kW]	3.5
Vacuum power	[kW]	1.4
Operating pressure	[bar]	8
Steam flow rate	[g/min]	0 – 100
Max steam temperature	[°C]	185
Boiler volume	[lt]	3.2
Heating up time	[min]	~ 6
Water tank	[lt]	5
Chemical tank		5
Dimensions (LxWxH)	[cm]	75 x 48 x 104
Weight	[kg]	32

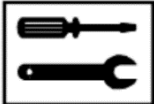

## 4. Safety devices of the product

Two thermostats: a ceramic thermostat for "manual recovery" frontal to the boiler, a capillary thermostat with sensor ball inserted in the tube between the resistors. It intervenes in case of anomaly or excessive temperature.  
Safety valve, (allows the excess steam to escape in case of abnormal condition of the machine under pressure). If it starts to work, turn off the machine and take it to a maintenance center for inspection.  
Low voltage in the handle (safety voltage for connection to the inside of the hose).

### Symbols used:

Symbol	Note
	<b>GENERAL DANGER:</b> When this symbol appears, it indicates that you should pay close attention to the functions or instructions described.
	<b>MAINTENANCE:</b> Operation and maintenance details
	<b>STEAM:</b> Caution hot steam jet
	<b>HOT SURFACES:</b> Caution: Risk of burns
	<b>STILL:</b> Rules that must be followed at the end of the product's life.
	<b>DO NOT DIRECT THE BEAM</b> under pressure to persons, animals, electrical appliances and also not to the machine itself.



## 5. Safety regulations

- The power connection must be made by a qualified electrician and comply with IEC 60364-1. It is recommended that the power supply to this machine contains a residual current circuit breaker that interrupts the power supply if the earth leakage current exceeds 30 mA for 30 seconds, or be equipped with a device that checks the earthing circuit.
- WARNING Children or unqualified persons must not use the machines.
- The machine is not intended for use by persons with reduced physical, sensory or mental capabilities, or lack of experience and knowledge, unless they have been given supervision or instruction concerning use of the machine in a safe way and understand the hazards involved.
- Children must not play with the appliance.
- The power cord of the appliance must be unplugged from the wall outlet after use and before the user performs any maintenance on the appliance.
- Cleaning and maintenance to be performed by the user must not be carried out by children without supervision.
- Do not direct the liquid or vapor at equipment containing electrical components, such as the inside of ovens.
- Do not use in swimming pools when full of water.
- Do not leave the unit unattended when it is connected to the power supply.
- Do not use the device if it has been dropped, visibly damaged, or if it has leaks.
- Keep the machine out of the reach of children when in use or cooling down.



- If the power cord is damaged, it must be replaced by the manufacturer, its service agent or a similarly qualified person in order to avoid danger.



- Do not use the machine if the power cord or important parts of the machine are damaged, e.g. the safety devices, the pressurized pipes, the gun lever.
- If you use an extension cord, the plug and outlet must be waterproof.
- Unsuitable extension cords can be dangerous.
- Do not spray or pressure wash the unit.
- Jet streams can be dangerous if used improperly. Do not direct the jet under pressure at people, electrical equipment, or the machine itself.
- WARNING Explosion hazard. Do not spray flammable liquids.
- WARNING Hoses, fittings, and couplings are important to the safety of the machine. Use only hoses, fittings, and couplings recommended by the manufacturer.
- WARNING To ensure the safety of the machine, use only original spare parts supplied or approved by the manufacturer.
- WARNING The appliance must be disconnected from the power supply by removing the plug from the socket during cleaning, maintenance and replacement of parts or when converting the appliance to another function.
- The appliance must always be placed flat on the floor during normal use to prevent it from tipping over.
- WARNING The boiler of this machine is designed to be used with water as described in the instructions; the use of other cleaning agents or other chemicals may endanger the safety of the machine.
- The steam generator must not be used in corrosive or explosive atmospheres (gas, vapours or flammable mists and/or dusts).
- Do not immerse the device in water for cleaning.





## 6. Warning during use

### **During use, the following minimum instructions should always be followed:**

- It is advisable to wear gloves for protection to avoid burns during use.
  - Be careful not to touch the nozzles, they become hot during steam release.
  - Be careful of contact with the outer surfaces of the machine during use, they can overheat.
  - The steam generator is equipped with a protective cap whose purpose is to regulate the pressure in the tank if it is too high.
  - In case of foam or liquid leakage from below, switch off immediately!
  - The device must be disconnected from the mains before maintenance work.
  - Never use the device without wearing shoes.
  - Do not use the appliance or touch the plug with wet hands.
  - Do not use the device when people are around, unless they are wearing protective clothing.
  - Do not point the jet at yourself or other people to clean clothing or footwear.
  - Do not open the filler opening during use.
  - Do not spray or pressure wash equipment.
  - Do not use the device outdoors in the rain or in extreme temperatures under the sun.
  - Do not cover the machine with a cloth or the like during use or while it is still hot; allow it to cool down.
  - Before carrying out maintenance work, wait until the machine has cooled down.
  - The power cord must be unwound before using the machine.
  - **WARNING:** Disconnect the unit from the power source by unplugging it when leaving the unit unattended.
- ▶ Do not pull on the steam pipe or cable, it could be damaged!
- ▶ An unsuitable extension of the cable can also be dangerous.





## 7. Operating unit

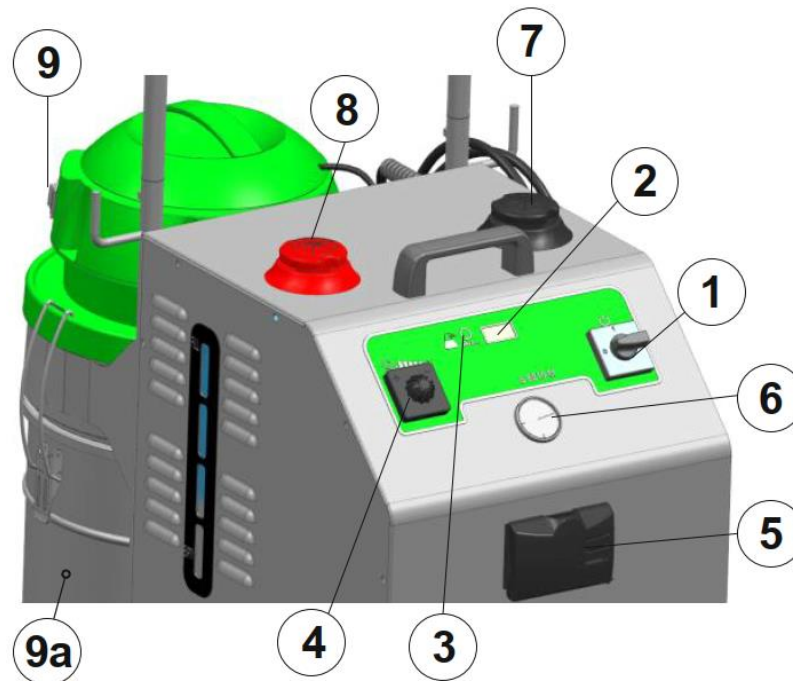

1. Main switch
2. Display
3. Detergent switch
4. Steam setting knob
5. Connecting Block for hose
6. Pressure display
7. Water - Filler cap
8. Detergent tank cap
9. Vacuum switch
- 9a. Dirty water tank

### **Preparation and deployment:**

Open the cap (7) and fill the tank with water

**Notice:** If the available water should be "very hard" (> 11°dH) it is recommended to use 50% demineralized water or water or distilled water, (to avoid excessive limestone formations and to ensure sufficient to be sufficiently conductive be)



**CAUTION:** Do not add detergents, anti-scale solutions or kettle (7). essential oils into the water tank boiler (7), as this may cause irreparable damage to the boiler and the circuits.

- Fill the cleaning agent container (8) with a foam-free cleaning agent.
- Hook in the dirty water tank (9a).
- Insert the plug into a socket with a power connection line that is complies with the rules of the country and is equipped with an efficient switch and earth terminal.

**Outreach:**

Turn on the main switch (1). The pump charges the boiler before it starts heating. The display (2) turns on and shows for a few seconds the revision index of the PCB, the litres of water used, litres of water consumed and continues with the temperature and pressure status (HEAT) of the machine, when the machine is ready "176" is displayed. (Normally the machine needs about 6 minutes to be ready).

Select the most suitable accessory for the desired application and connect it to the multifunction handle (14) by pushing with the multifunction handle (14) through the extension tubes, then the hose connector into the block (5) until you hear a click.

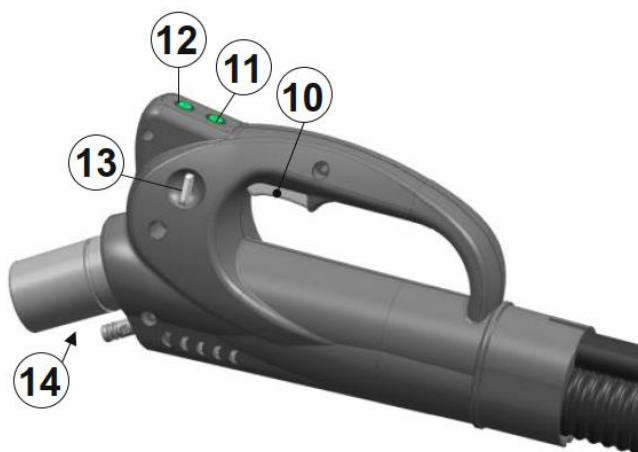

- 10. Steam lever
- 11. Vacuum switch
- 12. Detergent switch
- 13. Steam lever (10) Locking knob
- 14. Tubes / Accessories Mounting



To release steam with the handle on the hose once the machine is ready for use, press the lever (10). Now use the brush or accessories for the surfaces to be cleaned.

**Caution:** It is recommended that the first steam release after heating be performed over a container for approximately 1 over a container for about 1 minute to catch any condensation that may collect any condensation generated in the initial cold channels. generated.

**Attention:** when working on sensitive surfaces or objects work, keep the steam jet at a distance of at least sufficient distance of at least 20-40cm.

### **Detergent use:**

If you need to use detergent, check and fill the tank (8), turn on the function by pressing the button (3) on the front panel (CHEM), keep it pressed to adjust the intensity. Now press the button (12) on the handle to start draining detergent onto the surface to be cleaned. To stop it, press again the button (3) (Chem. off).

### **Vacuum Use:**

Before vacuuming, remove the dirty water tank (9a) and check that the filter is inserted. Check whether the switch (9) is switched on. Now press the button (11) and you can vacuum dirt and liquid (the display shows "MAH" to indicate activation of the maximum suction power).

When the dirty water tank (9a) is filled with dirty water, the vacuum sound changes and then stops; stop the machine immediately and empty the dirty water tank. When vacuuming is performed, it is advisable to clean the filter regularly and dry the bucket or leave it open to dry.

### **Regulation of the steam outlet:**

Use the adjustment knob (4) on the front of the unit to gradually adjust the steam output.

### **End of water:**

The acoustic and visual message of the display (2) indicates with "-H<sub>2</sub>O" that there is no more water in the tank. The machine therefore stops the steam discharge.

### **Water supply:**

Proceed as described:

Open the cap (7) and fill the tank with water (check the water level on the label on the side).

Close the cap.

Press the lever button (6) of the hose handle to resume the work. Please wait a few seconds and resume steam cleaning operation.



## Accessories and use:

Flexible hose and handle:



To connect the accessories, to release steam and detergent and surfaces, it is necessary to use the flexible hose. The product is designed to ensure maximum practicality.

Extension Tubes:



The extension tubes must be connected to the flexible hose. The extension tubes can be used in pairs or individually.

Steam and vacuum transparent nozzle:



Nozzle is connected directly to the flexible hose or to the extension tubes connected. It can be used with steam only or with steam, detergent and vacuum. Suitable for hard and soft surfaces (such as sofas, carpets etc.)

Window wiper:



This accessory can be applied directly to the hose. It is ideal for cleaning glass, tiles, windows and other flat surfaces. With the lower rubber brush you can clean and with the upper side you can remove the water film.  
**WARNING!** When cleaning cold glass (in winter), apply steam from a distance of at least 50 cm.



### Rectangular brush:



This accessory must be connected to the hose or the extension tube. This brush is ideal for large surfaces and floors.

It is equipped with a frame for carpets and one of the liquid suction equipped. The brush has on the top two tongs for a cloth; it can be used with or without cloth. The cloth offers a high absorption capacity and excellent cleaning power and is said to attenuate the force of the water vapour, which can occur during the treatment of sensitive surfaces such as wood – laminate – parquet – treated cotto.

### Suction nozzle:



These accessories must be applied directly to the flexible connector. Suitable for cleaning with vacuum on glass or other surfaces that cannot be reached with the window wiper.

### Steam plant:



This accessory can be applied directly to the hose. Suitable for a strong steam jet at the nozzle outlet. For a perfect result it can be used together with the suction nozzle, so that you can dry the cleaned surface with vacuum. When cleaning delicate surfaces sensitive surfaces, make sure to maintain a minimum distance of 20-40cm when starting the steam emission and then shorten it depending on the desired result and the surface being treated.



#### Curved suction nozzle:



This accessory must be connected to the hose. It is used to vacuum small or hard to surfaces that are difficult to reach.

#### Tank suction accessories:



Accessories that connect to the flexible hose to vacuum and clean the tanks. And clean them.

#### Brushes:



These brushes are to be used with the STEAM LANCE. They are used for removing stubborn dirt and for deep cleaning even in corners or small rooms, small spaces. Choose the nylon or brass version according to the surface to be treated.

#### Microfiber cloth:



Cloth to be used with the rectangular brush for cleaning delicate surfaces such as floors, wood, furniture, etc. It offers a great absorption capacity, reduces the force of the steam supplied and reduces the friction of the brush during the treatment.



## 8. Maintenance

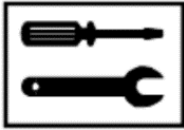

Before cleaning or working on the appliance, always disconnect the plug from the socket. The end user must not open or dismantle the machine.

For the safety of the operator and for perfect performance at all times, we recommend the following checks and maintenance:

### **After each use:**

For proper cleaning, it is advisable to clean the machine and its accessories with a clean cloth slightly moistened with water. Do not use alcohol or other solvents, as they may damage plastic parts and components.

To maintain efficiency and easy coupling of the accessories, check the O-ring (steam seals) and lubricate them with a little silicone grease if necessary.

VACUUM FUNCTION: When you are finished with the vacuum, it is advisable to siphon off some water to clean the pipes and the filter. Dry the dirty water tank afterwards or do not close it completely so that it dries itself.

### **Regularly:**

Periodically check that the power cord shows no signs of wear or aging. If it is damaged, it is essential that it is replaced by qualified personnel before the unit can be put back into operation.

### **Boiler cleaning:**

Have the boiler cleaned once a year at our authorized centers.

### **Rinse:**

Recommended at least every 50 hours of operation or 2 months.

#### a) Drainage:

The machine must be cold, or in any case no longer have any steam pressure and the mains plug must be disconnected. With the aid of a wrench CH 21 to unscrew the cap (15) located under the machine (see picture).

Gently shake the machine to remove the water and the limescale and the completely dissolved limescale out. When the boiler is empty, carefully clean and close the cap and tighten it with the wrench to tighten it.



b) Filling:

Fill the water tank (7), switch the machine on and restart it; wait for the boiler to recharge.

**(Caution: it is possible** that during the first loading cycle the "No more water" light will be activated and you will have to switch off/restart the machine to complete the loading).

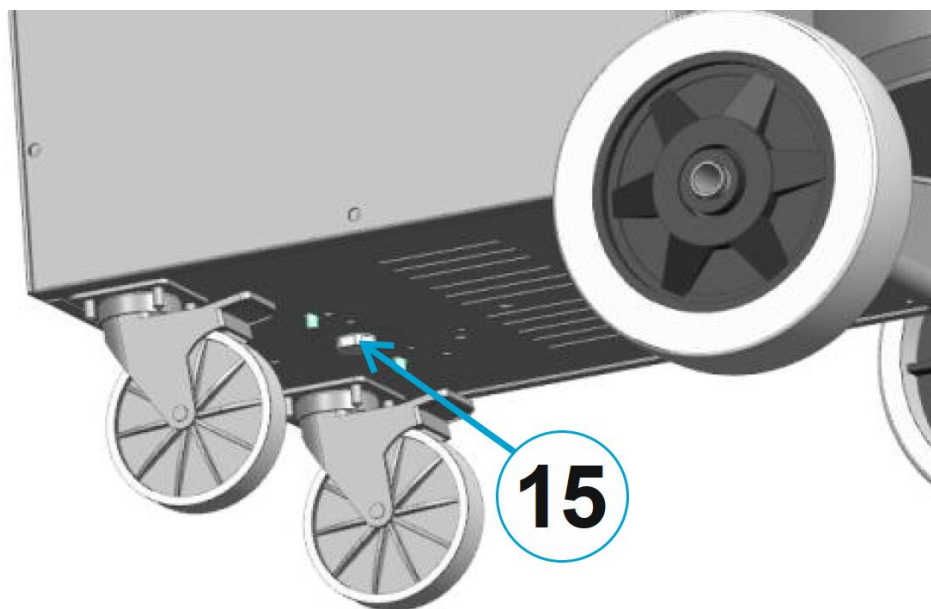
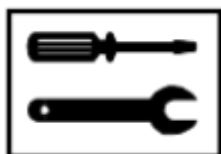

**Cleaning the boiler:**

Boiler cleaning is recommended at least every 200 hours of operation or 6 months.

- 1- Sucking the water tank (7): check that the water level in the tank (7) is at least half way, shake/move the machine to shake the water and any deposits. Connect the hose to the connection block (5) of the machine and hook the accessory "tank suction accessory" into the handle, insert the accessory tube into the tank (7) and suck out the water inside completely. (*Operation also possible in the tank (8)*).
- 2- The machine must be cold or definitely drained of steam pressure and the plug unplugged. Drain the contents of the boiler, following exactly what was described in the previous point "EMPTYING". Prepare 2 litres of water and vinegar, in proportions of approximately 60% vinegar 40% water. Place the prepared liquid in the refill container of the machine (7).





- 1- Turn on the machine and wait for the pump to fill the boiler. (It may happen that during the first charging cycle the "End of water" light comes on and you have to shut down/restart the machine to finish the charge). When fully charged, the machine will start the heating cycle (Heat): do not wait for the heating to start, but immediately turn off the main switch, turn off the main switch, unplug the machine and let it rest for 6-7 hours.  
**(Attention:** do not allow within the solution over the specified period).
- 2- With the appliance cold and the plug unscrewed, shake well and then open the cap under the boiler (15), now empty well all the limestone dissolved in the solution. Carefully clean and close the drain plug.
- 3- Fill the tank (7) with clean water. Switch on the appliance and wait until the boiler is recharged and follow the instructions under " USE ". Wait for the charging process and the heating. Now the steam supply smells of lemon for about 10 minutes, given by the wash performed.



- ▶ After cleaning the boiler, it is advisable to check whether the Caps under the appliance are leaking. In this case, check their closure with a wrench or replace the seal after the machine has cooled down. machine has cooled down.



## 1. Problems and solutions

Error	Solution
Steam leaks from the accessories	This is due to wear or damage of O-rings. Replace them, being careful not to damage them, and insert them carefully.
Steam sealing cap is difficult to insert into the outlet of the machine	Do not apply force when inserting and instead apply a little silicone lubricant to the O-rings and into the connector.
The boiler needs more time to heat up.	Clean the boiler as described. If necessary, carry out the absorption with the capacity specified in the technical data test.
The pressure drops quickly when steam is used	This is due to the limestone, clean the boiler as described.
Intervention of the circuit breaker during use. (Probable dispersion from resistor or electric valve to ground).	(qualified personnel) Make sure that the power cord is not visibly damaged. Try plugging it into a different outlet. Make sure there are no spills or water leaks from the machine. In this case, it must be checked at a qualified dealer.
Vacuum does not work (motor does not start). (probable intervention with interruption of the fuse to protect the socket, for excessive absorption or failure of the motor).	(qualified personnel) After checking the power interruption in the vacuum suction with the vacuum control activated, disconnect the power plug, open the machine and replace the fuse (8A 250V timed). Before reconnecting it, check that the motor is not short-circuited or has electrical problems.
Steam escapes from the outlet valve in the bottom of the machine.	(qualified personnel) Check the correct working pressure of the boiler, check the operation of the level probe and replace the safety valve with an original spare part with identical characteristics.



## 1. Error messages in the display

Error	Display Display	Solution
Water in the boiler	H2o	Level in the boiler over 60 seconds
serial communication	- nln	no communication between the display - base plate
Heating	ErC	the pressure is not reached in 15 minutes
Boiler Charge	EH2o	Control time of the first charge, over 100 seconds

## 2. Shutdown

### Waste disposal and recycling

Dispose of the appliance components in an environmentally friendly manner. For more information on the proper disposal of household appliances, owners can contact the relevant public service or reseller.



The crossed dustbin symbol on the product or its packaging indicates that at the end of its life the product must be collected separately from other waste. This product complies with EU Directive 2011/65/UE - 2014/68/UE (PED). In terms of the EU Directive 2012/19/EU in the field of electrical and electronic equipment, you must not dispose of the device with normal household waste, but hand it in to a centre for differentiated collection. The user must return the device to a suitable centre for electronic and electrotechnical goods or to the seller when purchasing a new equivalent device. For proper recycling, treatment and environmentally sound disposal of the device, help prevent possible negative consequences on the environment and on health and facilitate the recycling of the materials that make up the device. The improper disposal of the product by the user will attract sanctions in accordance with current legislation. For more information on recycling procedures, please contact the relevant local authorities.

<b>DE</b>	<b>“CE” KONFORMITÄTSERKLÄRUNG</b> Auf unserer Alleinverantwortung erklären wir, dass das Produkt, auf das sich diese Erklärung bezieht, den folgenden Richtlinien der Europäischen Gemeinschaft entspricht :	<b>FI</b>	<b>YHDENMUKAISUUSVAKUUTUS “CE”</b> Vakuutamme omalla vastuullamme, että seuraava tuote jota tämä vakuutus koskee, on yhdenmukainen seuraavassa Euroopan yhteisön direktiivit :
<b>EN</b>	<b>“CE” CONFORMITY DECLARATION</b> We declare on our own responsibility that the product to which this declaration refers is in accordance with the following European Community Directives :	<b>EL</b>	<b>Δήλωση συμβατότητας “CE”</b> Δηλώνουμε φέροντας την αποκλειστική ευθύνη ότι το προϊόν στο οποίο αναφέρεται η δήλωση αυτή είναι σύμφωνη με τις ακόλουθες οδηγίες της Ευρωπαϊκής Κοινότητας:
<b>FR</b>	<b>DECLARATION DE CONFORMITE “CE”</b> Nous déclarons sous notre exclusive responsabilité que le produit auquel cette déclaration se réfère est conforme aux directives européennes suivantes communautaire:	<b>SK</b>	<b>PREHLÁSENIE “EÚ” O ZHODNOSTI</b> Prehlasujeme na vlastnú zodpovednosť, že výrobok, na ktorý sa vzťahuje toto prehlásenie je zhodný s nasledujúcimi Európskeho spoločenstva:
<b>IT</b>	<b>DICHIARAZIONE DI CONFORMITA’ “CE”</b> Dichiariamo sotto la nostra esclusiva responsabilità che il prodotto al quale questa dichiarazione si riferisce è conforme alle seguenti Direttive Comunitarie:	<b>HU</b>	<b>“CE” MEGFELELŐSÉGI NYILATKOZAT</b> Saját felelősségünk alatt kijelentjük, hogy a termék, amelyre a nyilatkozat vonatkozik, megfelel az következő európai közösségi irányelvek:
<b>ES</b>	<b>DECLARACIÓN “CE” DE CONFORMIDAD</b> Bajo nuestra exclusiva responsabilidad, declaramos que el producto, al que esta declaración se refiere, es conforme con las siguientes directivas comunitarias:	<b>CS</b>	<b>PROHLÁŠENÍ “CE” O SHODĚ</b> Prohlašujeme výlučně na vlastní zodpovědnost, že výrobek, na který se vztahuje toto prohlášení je ve shodě s následujícími Evropského společenství:
<b>PT</b>	<b>DECLARAÇÃO “CE” DE CONFORMIDADE</b> Declaramos sob a nossa exclusiva responsabilidade que o produto ao qual esta declaração se refere está em conformidade com as seguintes directivas comunitárias:	<b>ET</b>	<b>“CE” VASTAVUSDEKLARATSIOON</b> Deklareerime meie ainuvastutuse juures, et see toode vastab järgmistele standarditele ja Euroopa Ühenduse direktiivide:
<b>NL</b>	<b>KONFORMITEITSVERKLARING “CE”</b> Wij verklaren onder onze exclusieve verantwoordelijkheid dat het product: waarop deze verklaring betrekking heeft, conform is aan de volgende Europese richtlijnen van de Gemeenschap:	<b>LT</b>	<b>“CE” ATITIKTIES DEKLARACIJA</b> Prisiimdami visą atsakomybę, mes pareiškiame, kad produktas, kuriam taikoma ši deklaracija, atitinka šiuos Europos Bendrijos direktyvas:
<b>DA</b>	<b>OVERENSSTEMMELSESERKLÆRING “CE”</b> Vi forsikrer under eget ansvar at følgende produkt som omfattes af denne erklæring er i overensstemmelse med vilkårene i følgende EU direktiver:	<b>SL</b>	<b>IZJAVA O SKLADNOSTI “CE”</b> Izjavljamo na našo odgovornost, da je izdelek, na katerega se nanaša ta deklaracija, v skladu s sledečimi direktivami Evropske skupnosti :
<b>SV</b>	<b>FÖRSÄKRAN OM ÖVERENSSTÄMMELSE “CE”</b> Vi försäkrar under eget ansvar att följande produkt som omfattas av denna försäkran i överensstämmelse med villkoren i följande Europeiska gemenskapens direktiv:	<b>PL</b>	<b>DEKLARACJA ZGODNOŚCI “UE”</b> Oświadczamy na naszą wyłączną odpowiedzialność, że produkt, którego dotyczy niniejsza karta gwarancyjna, jest zgodny z następującymi dyrektywami Wspólnoty Europejskiej:
<b>N</b>	<b>BEKREFTELSE OM OVERENSSTEMMELSE “CE”</b> Vi forsikrer under eget ansvar at følgende produkt som omfattes av denne bekræftelsen er i overensstemmelse med vilkårene i følgende disse EU-direktivene:	<b>LV</b>	<b>“CE” ATITIKTIES DEKLARACIJA</b> Prisiimdami visą atsakomybę, mes pareiškiame, kad produktas, kuriam taikoma ši deklaracija, atitinka šiuos Europos Kopienas direktyvas:

**2006/42/EG - 2014/30/EU - 2014/35/EU - 2014/68/EU**

**Angewandte harmonisierte Normen - Applied harmonised standards:**

EN ISO 12100; EN 61000-6-3:2007 + A1:2011; EN IEC 61000-6-2:2019;  
 DIN EN 60335-2-59 VDE 0700-59:2019-11

**Andere angewandte Normen - Others applied standards:**

Produkt-Product:

**Dampf Reiniger - STEAM Cleaner**

Modell-Model-Modèle-Modello-Modelo-Modell-Malli-Μοντελο-Mudel-Modelis:

**bs38 VAC**

Person, die befugt ist, das technische Dokument zu erstellen.  
 Person authorised to compile the Technical File.

**FRANK** Hochdruck- und Dampftechnologie GmbH  
 Flocks Dorfstraße 4 D-57234 Wilnsdorf

POSITION: **General Manager** Date: **28/12/22**

NAME: **Olaf von Deines** Signature:

